



SUOMEN ARKADIAN AKTIVOINTI ACTIVATING THE FINNISH ARCADIA

ANTTILAN RANNAN VIRKISTYSKÄYTÖN KEHITTÄMISSUUNNITELMA -
SUUNNITELMARAPORTTI
ANTTILA LAKESHORE DEVELOPMENT
PLAN REPORT
2.9.2020
60°N·TEAM

ANTTILAN RANNAN VIRKISTYSKÄYTÖN KEHITTÄMISSUUNNITELMA

ANTTILA LAKESHORE DEVELOPMENT PLAN

SISÄLTÖ *CONTENT*

- 01 - Anttilan järvenranta - Suomen Arkadian Aktivointi**
- 02 - Suunnitteluperiaatteet - Lyhyt kuvaus**
- 03 - Aktiviteettien rykelmä - Tilan käsite**
- 04 - Toimenpidevalikoima - Hankkeet**
- 05 - Aktivointityökalut - Osallistava prosessi**

- 01 - Anttila Lakeshore - Activating the Finnish Arcadia
- 02 - Design principles - A small manifesto
- 03 - An archipelago of activities - The spatial concept
- 04 - Portfolio of interventions - The projects
- 05 - Tools of activation - The participatory process

ANTTILAN JÄRVENRANTA
ANTTILA LAKESHORE

SUOMEN ARKADIAN AKTIVOINTI
ACTIVATING THE FINNISH ARCADIA

Anttilan järvenrannan kehittäminen - ilmakuva
Anttila lakeshore development - aerial view







Viite - Suomalaisia maisemia; maalaus: Pekka Halosen "Myllykylä"
Reference - Finnish landscapes; Painting: "Myllykylä" by Pekka Halonen

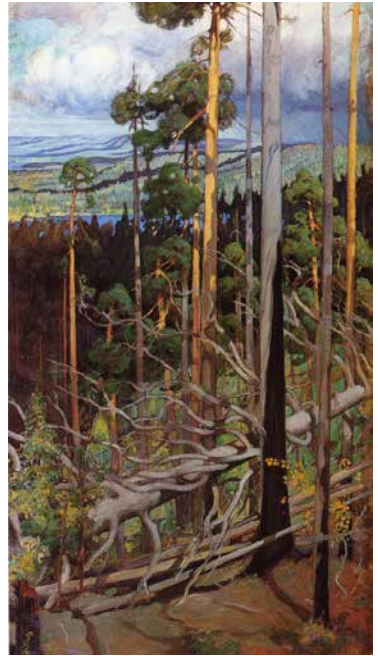

Viite - Suomalaisia maisemia; maalaus: Pekka Halosen "Erämaa"
Reference - Finnish landscapes; Painting: by Pekka Halonen "Erämaa"



Viite - Tuusulanjärvi; maalaus: Pekka Halosen "Auringonlasku Tuusulanjärvellä"
Reference - Lake Tuusula; Painting: "Auringonlasku Tuusulanjärvellä" by Pekka Halonen

SUOMEN ARKADIAN AKTIVOINTI

ACTIVATING THE FINNISH ARCADIA

Tuusulanjärven alueella on merkittävä rooli suomalaisen kansallisen identiteetin ja kulttuurin kehityksessä. Järven ympärille muodostui taiteilijayhteisö 1800 - 1900-lukujen taitteessa ja alueesta tuli uuden kansallisen yhteenkuuluvuuden taiteellinen näyttämö. Sukupolvensa merkittävät taiteilijat, kuten Pekka Halonen, sisällyttivät taiteeseensa elementtejä paikallisesta luonnosta. Teokset vaikuttivat Suomen kansallisromanttisen kuvaston muodostumiseen. Tällä tavoin Tuusulanjärvestä on kehkeytynyt eräänlainen Suomen Arkadia, ihanteiden maisema, romanttinen, visuaalinen ja maantieteellinen suomalaisen kulttuurimaiseman kulmakivi, joka on säilyttänyt ominaisuutensa aina tähän päivään saakka.

Järven rannoilla 1900-luvun alussa eläneiden taidemaalarien töitä tutkiessa ymmärtää heidän suhteensa luontoon ja sen resursseihin sekä tarpeen säilyttää ympäristö mahdollisimman koskemattomana. Taiteilijoiden vangitsemista hetkistä ilmenee luonnon vahva vaikutus ja arvo heidän elämäntyylissään. Maalauksista välittyy kuva julkisesta ja helpopääsyisestä järvenrannasta, joka mahdollistaa monenlaiset ja vaihtelevat kokemukset luonnossa sitä kunnioittaen. Tätä kautta hanke aktivoi hillitysti Suomen Arkadian jokapäiväisiä ominaisuuksia.

Lake Tuusula marks an important turning point in the cultural development of national Finnish identity. Through the gathering of an artist community around the lake by the turn of the century, the area has become the backdrop for the artistic expression of a new national understanding. Defining artist of their generation like Pekka Halonen, incorporated elements of local nature into their art, influencing the visual reference for the definition of the national-romantic image of the country. Thus, the lake has become a sort of Finnish Arcadia, a symbol of an ideal landscape, a romantic visual and geographical cornerstone for the image of the cultural landscape in Finland, even until today.

Through revisiting the works of the painters that lived in the lake during the beginning of the 20th century, we understand the relation with nature and the use of its resources to built the environment with a minimal human footprint. Moments depicted by the artists, in which we can deliberately understand the strong role and value of nature in their lifestyle, bring us to a vision of a public and accessible lakeshore that promotes a diverse and varied portfolio of situations to experience nature in the most respectful manner. By doing so, this project will gently activate the everyday qualities of the Finnish Arcadia.



● Anttila

TUUSULANJÄRVI, ALUEELLINEN MITTAKAAVA JA JÄRVIYMPÄRISTÖ

LAKE TUUSULA, TERRITORIAL SCALE AND LAKE BOUND

Tuusulanjärven mittakaava on tämän hankkeen keskeinen liikkeellepaneva voima. Etelä-Suomen kaupunki- ja luontoalueisiin nivoutuva järvi toimii olennaisena elementtinä alueen ekosysteemissä. Järven reunamilla esiintyy hyvin monenlaista rantaviivaa: viljelymaasta kosteikkoon, metsästä kallioihin ja maalaismaisemasta urbaaneihin näkymiin. Suuri osa järvestä rajoittuu kaupunkialueisiin, erityisesti etelässä Hyrylän ja pohjoisessa Järvenpään alueilla. Rannalle pääsee Tuusulassa kuitenkin vain harvoista kohdista. Nämä paikat vaihtelevat ruohokentistä ja kivikkoisista rannoista pieniin venesatamiin ja kelluviin laitureihin. Tämän vuoksi Anttilassa tarjoutuu loistava mahdollisuus laajentaa toimintaa maan ja järven yhdistämiseksi. Anttilan tilakeskuksesta muodostuu tärkein ja monipuolisin yhteys veden äärelle. Kohde toimii julkisena tilana, josta löytyy monenlaista toimintaa sekä asukkaille että vierailijoille.

The scale of Lake Tuusula is the essential driving force in this project. Embedded in the urban and natural network of southern Finland, the lake acts as a crucial element in the ecosystem of the area. The edges of the lake show a diverse set of different shorelines. From farm- to wetland, from forest to rocks and from rural to urban. Vast parts of the lake are urbanized, especially in the southern part, around the municipality of Tuusula. Public access to the lake is only granted in a limited number of spots. These points of access are as diverse as the shore types and range from grass fields and rocky coastlines to small marinas and floating piers. Nevertheless, access is limited and sparsely spread. Given this fact, the Antilla site offers an amazing opportunity to extend the portfolio of possibilities regarding the connection of land and lake. It will be one of the biggest and most diverse points of access to the water. It will act as a precisely programmed public space, offering a wide variety of activities for residents and visitors.



ANTTILA, KOHTEEN IDENTITEETTI JA HISTORIA

ANTTILA - SITE, IDENTITY & HISTORY

Anttila sijaitsee Tuusulanjärven länsirannalla, pääkaupunkiseudun metropolialueen ja täysin maaseutumaisen maiseman välimaastossa. Sen ympärillä on peltoja, metsiä ja kosteikkoja. Kaupungistuminen valtaa tasaisesti alaa ja luo visuaalisia yhteyksiä äskettäin rakennettujen omakotitalojen ja alueen reunojen välille. Kohde on kuitenkin säilyttänyt maaseutumaisen luonteensa maatalousrakennusten, historiallisten jäänteiden sekä sijaintinsa ansiosta uusmaalaisessa viljelymaisemassa. Tuusulanjärven pitkälle rantaviivalle johtaa useita polkuja. Järvenranta on erillään asuinalueen keskustasta luonnollisen korkeuseron ja pienen metsikön ansiosta, joten siinä on tiettyä yksityisyyttä. Se tarjoaa salaisen piilopaikan järven rannalla, vaikka sijaitseekin kaupunkialueiden välittömässä läheisyydessä. Kohdetta kehystävät suojeltu Natura 2000 -kosteikko etelässä ja näyttävä Sarvikallion virkistysalue pohjoisessa. Alueelta löytyy monipuolisesti eri luontotyypppejä ja sen rannalta avautuvat upeat näkymät järvelle ja vastarannalle.

Anttila is located on the western shore of the Tuusula lake, exactly on the threshold of the urbanised metropolitan area of greater Helsinki and the beginning of the rural countryside. It is surrounded by productive fields, forests and wetlands. While the urbanized area steadily crawls closer, already creating visual connections between the spreaded islands of newly built single family housing clusters and the edges of the estate, the site has remained a specifically rural character, thanks to its built agricultural structures, its historical traces and its embedment into the productive landscape of southern Finland. Several paths lead to a generous coastline along the Tuusula lakeshore. Separated from the center of the estate by a natural height difference and a small forest, the lakeshore enjoys a certain moment of privacy. It offers an intimate hideout by the lake in direct proximity to the urbanized areas. Framed by a Natura 2000 protected wetland in the south and the remarkable "Sarvikallio" in the north, the site offers a pleasant variety of characters and magnificent views to the opposite side of the lake Tuusula.

SUUNNITTELUPERIAATTEET
DESIGN PRINCIPLES

LYHYT KUVAUS
A SMALL MANIFESTO

LUONTO ENSIN

NATURE FIRST

Pidämme maisemallista rikkautta yhtenä Tuusulanjärven alueen arvokkaimmista ominaisuuksista. Viljelypellot limittyvät metsien, kallioisten rantojen ja soisten kosteikkojen kanssa. Maisemat ja niiden erityiset ominaisuudet, kuten vuodenaikojen vaihtelu, värit ja tuoksut, luovat intensiivisen ja moniulotteisen kokemuksen kohteen läpi kuljettaessa. Juuri tämä luonnonolosuhteiden runsasmuotoisuus on hankkeen kantavana voimana. Ehdotuksessamme on kohteen läpi kulkevia reittejä, joilla maisemaa kehystävät erilaiset arkkitehtoniset ratkaisut. Luonnonläheisillä reiteillä voi kokea ainutlaatuisia elämyksiä.

We see the rich variety of landscapes as one of its most precious characteristics of the Lake Tuusula territory. Productive fields overlap with forests, rocky coastal parts and marsh covered wetlands. The territory, its landscapes and their particular qualities such as seasonality, coloration, and smell create an intense and diverse experience while crossing the site. Precisely this richness of natural conditions is the driving force for this project. Our proposal offers journeys through the site in which different architectural interventions frame the landscape, offer proximity to nature and define unique experiences.

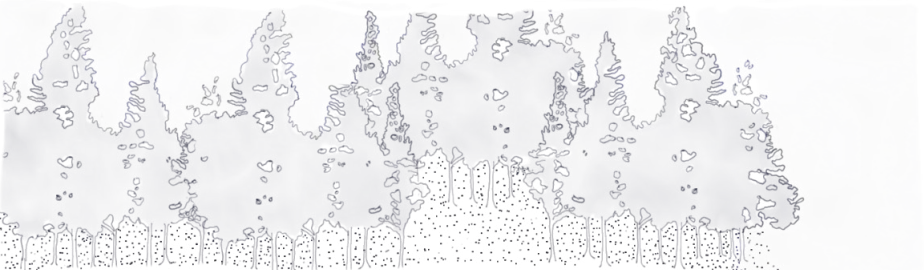
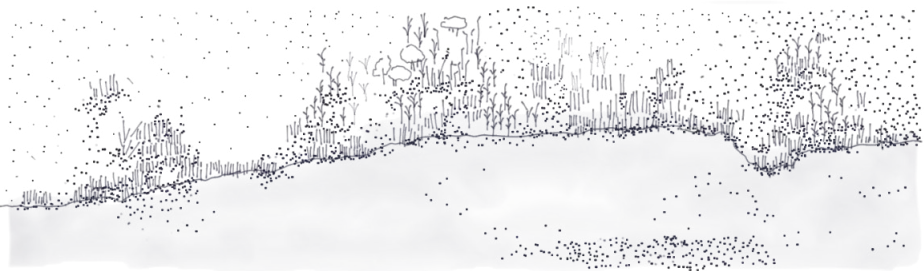
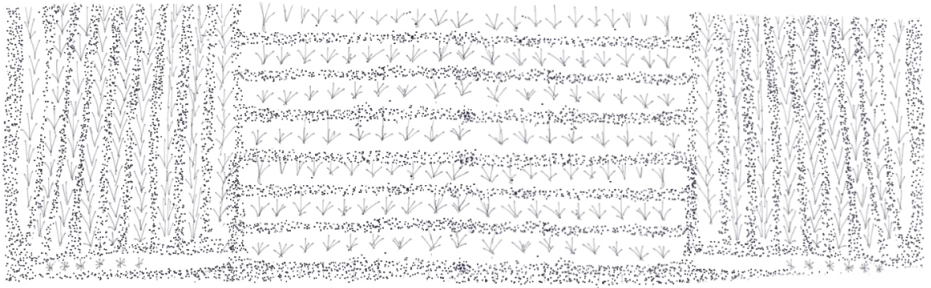



ANTTILA YHTEISENÄ OLOHUONEENA

ANTTILA AS A PUBLIC LIVING ROOM

Näemme Anttilan järvenrannan kaikille tarkoitettuna julkisena tilana. Sen sijainti, koko ja luonnonolot antavat ainutkertaisen mahdollisuuden järveä ympäröivien julkisten alueiden parantamiseen. Pitkän rantaviivan ansiosta luonnonläheisyydestä voi nauttia eri tavoin. Rakennetulta maailturilta vierailijat voivat katsella järven avaria näkymiä ja hahmottaa alueen mittakaavan. Myös erilaiset maisematyypit kutsuvat tutustumaan monimuotoiseen ympäristöön. Hankkeessamme lisätään kohteeseen toiminnallinen taso, joka sisältää kaikille avoimia osallistavia aktiviteetteja. Kohteessa voidaan toteuttaa laaja valikoima toimintoja, joiden tarkoituksena on houkutella alueelle erilaisia ihmisryhmiä. Rakennettavat elementit on suunniteltu tarjoamaan mahdollisimman monenlaisia ulkoilmaharrastuksia, jotka palvelevat niin paikallisia asukkaita kuin vierailijoitakin. Anttilan tilakeskuksen rantaan on suunniteltu tiloja kaikille, jolloin sinne muodostuu alueen uusi, yhteinen olohuone.

We see the Antilla lakefront as a public space for everyone. Its location, size and natural conditions offer a unique possibility to enrich the selection of public spaces around the lake. A vast natural shoreline offers the experience of different proximities to nature. The man made pier allows long views down the lake and helps visitors to understand the scale of the territory while the diverse types of landscape invite to perceive and discover their richness. Our project will add a layer of activation to the site, consisting of inclusive interventions, open to everyone. The site will offer a broad selection of activities aiming to attract as many and as diverse groups of people as possible. The built interventions are designed to allow multiple outdoor activities and invite visitors and locals to appropriate the spaces for their own needs and uses. Antilla lakeshore will provide spaces for everyone, offering the possibility to make the waterfront the new public living room of the area.

VUODENAIKOJEN IHANUUS *PLEASURES OF THE SEASONS*

Mielestämme alueen vuodenaikoihin perustuva vaihtelu on yksi kohteen tärkeimmistä voimavaroista. Se antaa rytmin toiminnalle ja ihmisvirroille. Vuodenajat määrittävät kohteen ulkoasua paljastaen odottamattomia näkymiä kasvustojen läpi talvella tai tuomalla vierailijoille varjoisia levähdyspaikkoja rannalle kesällä. Nykyisellään alueen koko potentiaali ei ole käytössä. Tämän vuoksi hankkeessamme ehdotetaan rakenteita, joihin sisältyy mahdollisuus vaihdella käyttötarkoitusta vuodenajan mukaan. Elementtejä voidaan käyttää kaikkina vuodenaikoina tehokkaasti, jolloin kohde pysyy aktiivisena ympäri vuoden.

We see the seasonality of the area as one of the main assets for the site. It gives rhythm to activities and the flow of people. The phases of the year define the appearance of the site, revealing unexpected views through the vegetation in winter or comforting visitors with shadowish spots along the shoreline in summer. Currently, the area is not being used in its full potential. Therefore our project proposes built structures that incorporate the possibility of different uses, given the time of the year. The interventions will offer possibilities for use during all seasons in the same intensity and by doing so, activate the site throughout the year.





Vaihe 1 - Piknik- ja grillauspaikka
Stage 1 - Construction of the picnic area with grill



Vaihe 2. Keveyen liikenteen yhteys Anttilan tilakeskusta etelään Hankkijanojan ylittävän uuden sillan kautta.
Stage 2 - Consolidate the access to the site and the beach



Vaihe 3 - Juhannusjuhlat rannalla
Stage 3 - Activate the lakeshore with a midsummer event, a sauna and a Pierpool



Vaihe 4 - Reittiverkoston kehittäminen & muut toimenpiteet.
Stage 4 - Development of the paths network & other interventions

AIKA VOIMAVARANA

TIME AS AN ASSET

Näemme ajan hankkeen kannalta keskeisenä voimavarana. Kaikkia suunniteltuja elementtejä ei haluta kehittää kerralla ylhäältä alaspäin suuntautuvassa prosessissa, vaan haluamme aloittaa kohteen kehittämisen asteittain, joustavasti ja alhaalta ylöspäin rakentaen. Tällä tavoin kohteeseen liittyvä tietämys, kokemukset ja paikallisten asukkaiden mielipiteet, muuttuvat vaatimukset sekä rajoitteet voidaan sisällyttää hankkeeseen edistämään kohteen kehittämistä.

Hanke ehdotetaan toteutettavan useissa kehitysvaiheissa, alkaen pienistä toimenpiteistä alueen aktivoimiseksi ja hankkeen käynnistämiseksi. Myöhemmin joitakin kohteita aiotaan rakentaa yhdessä asukkaiden kanssa. Tarkoituksena on sitouttaa yhteisö hankkeen rakennus- ja kehityshankkeeseen. Pitkällä aikavälillä hankkeessa toteutetaan vaiheittain muita elementtejä ja reittejä tiiviisti koordinoituna kohteen yleisen kehitystyön kanssa. Tällä tavalla hankkeen joustavuus säilyy, ja kaikki osapuolet pystyvät valvomaan kohteen kehitystä tarkasti sekä toimimaan sen mukaisesti.

Mahdolliset tulevat työpajat ja rakennustapahtumat sitouttavat asukkaita, ammattilaisia tai paikallisia nuoria sekä mahdollistavat vahvat yhteydet tiettyjen käyttäjäryhmien ja kohteen välillä.

We see time as an constitutive asset to the success of the project. Rather than developing all considered interventions at once in a top down process, we propose to start the development of the site in a gradual, flexible and integral bottom up process. In this way, knowledge about the site, experiences and opinions of the local residents, changing demands and constraints can be incorporated into the project and enrich the development of the site.

The project proposes several development phases, starting with a very minimal intervention to activate the site and kickstart the project in autumn 2020. The first intervention will be a common picnic area with a fireplace that will serve for collective events and feast celebrations. In the long run, additional interventions and roads will be realized in phases and in close coordination with the development of the site. By doing so, the project remains flexible and all involved parties can surveil the development of the site and act accordingly.

Potential summer workshops and building festivals could engage residents, professionals and the local youth in the process of construction and development of the project, and it also offers the possibility to create strong connections between specific user groups and the site.

OSALLISTUMINEN - ANTTILAN SAATTAMINEN KAIKKIEN ULOTTUVILLE

PARTICIPATION - MAKING ANTTILA A PLACE FOR EVERYONE

Mielestämme alueen asukkaat on otettava mukaan toteutusprosessiin. Paikallisen tietämyksen ja kokemuksen hyödyntäminen auttaa ymmärtämään kohteen todellisia tarpeita, mahdollisuuksia ja piileviä resursseja. Kun hanke esitellään ja yleisöltä pyydetään mielipiteitä, syntyy siteitä ihmisten ja Anttilan järvenrannan välille. Tämä edistää aidosti julkisen tilan muodostumista alusta asti. Hanke tuodaan paikalliseen yhteisöön osallistavissa työpajoissa hankkeen alkuvaiheissa. Niissä painotetaan ohjelmointiin ja toivottuihin aktiviteetteihin liittyviä asioita. Kehitystyön jälkeen osallistavat työpajat ja rakennustapahtumat auttavat reagoimaan kohteen muuttuviin tarpeisiin, mahdollisuuksiin ja kehityssuuntiin.

We see the need to integrate the people of the area into the process of making. Using local knowledge and experience will help to understand the real needs, potentials and hidden assets of the site. Introducing the project to the public and asking for opinions, will help to create bonds between the people and Anttila lakeshore, making the development a real public space from the very first moment on. The embedment into the fabric of the local community will happen through participation workshops in the early stages of the project which focus on questions of programming and desired activities. In the aftermath of the development, participation workshops and building festivals will be a helpful tool to react to the changing needs, potentials and developments of the site.

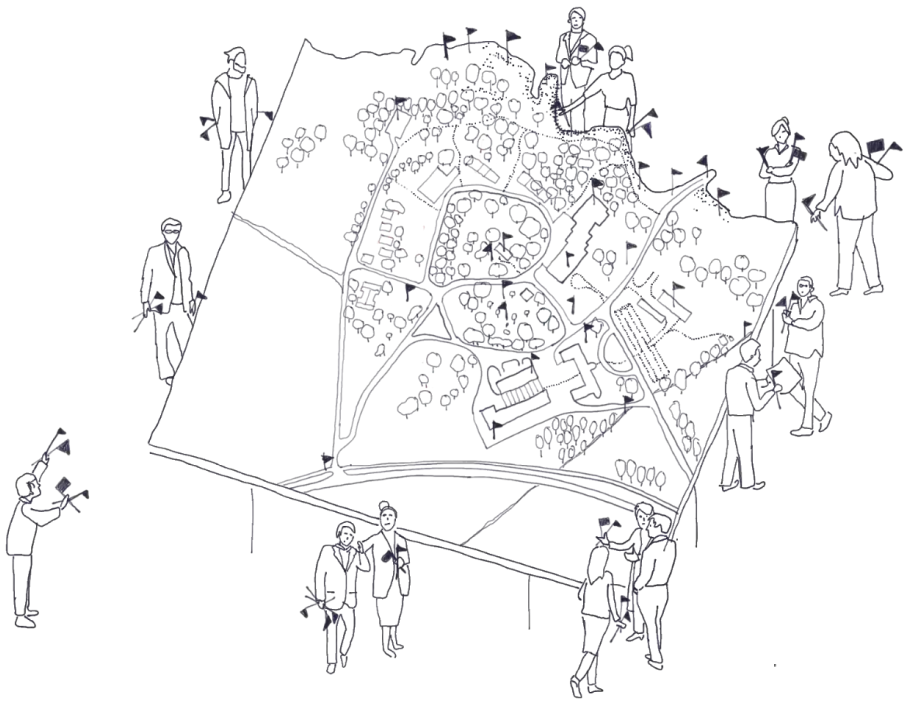

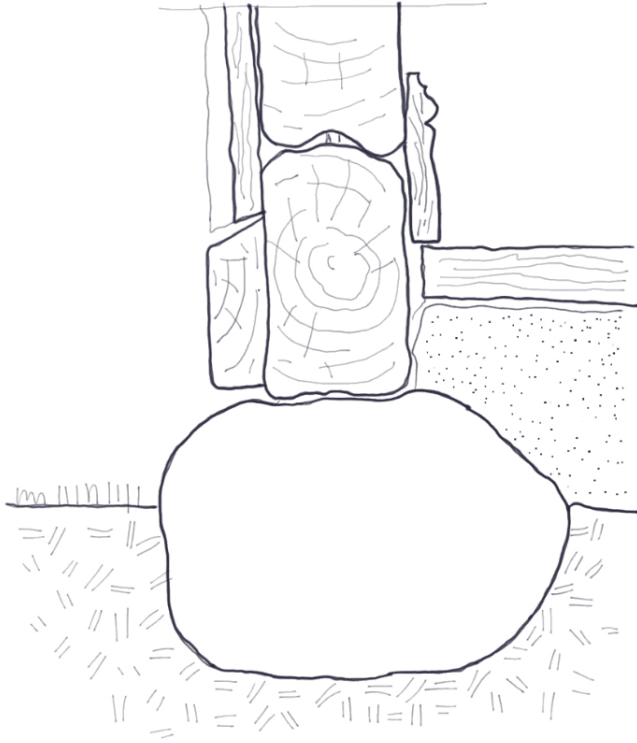

MINIMOITU JALANJÄLKI - TAVOITTEENA PIENI-MUOTOISET JA PERUUTETTAVISSA OLEVAT TOIMENPITEET

MINIMAL FOOTPRINTS - AIMING FOR GENTLE AND REVERSIBLE INTERVENTIONS

Lempeä, pehmeä ja joustava lähestymistapa on tarpeellinen, kun virkistystoimintoja kehitetään tässä kohteessa. Anttilan järvenrannassa on ainutlaatuinen ja monimuotoinen ekosysteemi, jota pyritään hankkeessa varjelemaan kaikin tavoin. Hankkeen kaikissa vaiheissa sovelletaan peruutettavissa olevaa ja säilyttävää maan ja luonnonympäristön käsittelytapaa. Ehdotetut rakenteet on suunniteltu toteutettavan siten, että niistä jää mahdollisimman vähäinen jälki ympäristöön. Rakenteet pyritään toteuttamaan ikivanhaa, paikallista perustustapaa käyttäen: perustukset ovat maan päällä sen sijaan, että ne olisivat maan sisällä. Tähän liittyy oppimisprosessi Suomen syrjäseutujen kansanomaisessa rakennustaiteessa. Tällä tavoin voidaan myöhemmin tehdä muutoksia ja säilyttää kohde mahdollisimman koskemattomana. Puun tai graniitin kaltaisia kestäviä, paikallisia materiaaleja käytetään aina tilanteen salliessa. Tämä auttaa pienentämään hankkeen hiilijalanjälkeä, mahdollistaa lyhyet kuljetusmatkat sekä edistää paikallisten tuottajien, työvoiman ja tietämyksen hyödyntämistä.

We see a need to be gentle, soft and flexible. Antilla lakeshore offers a unique and heterogenous natural ecosystem. Our project aims to respect this condition with all means. All parts of the project are following the idea of a reversible, respectful way of interacting with the ground and the natural environment. The proposed structures are designed with a minimum footprint. Whenever they have to touch the ground, we are aiming for the use of an ancient, locally rooted foundation detail which incorporates the idea of laying on top of the soil rather than grounding in the soil, a learning process from the vernacular architectures of the Finnish hinterland. By doing so, changes throughout time will be possible and future adaptations will leave the site as untouched as possible. Wherever possible, sustainable, local materials such as wood or local granite will be applied. This will help to reduce the carbon footprint of the project, allow short cycles of transportation and make use of local producers, craft and knowledge.

AKTIVITEETTIEN RYKELMÄ
AN ARCHIPELAGO OF ACTIVITIES

TILAN KÄSITE
THE SPATIAL CONCEPT

AKTIVITEETTIENTEN RYKELMÄ - TILAN KÄSITE *AN ARCHIPELAGO OF ACTIVITIES - THE SPATIAL CONCEPT*

Ehdotus on muotoiltu saaristoksi ja erilaisten maisematyyppien kokoelmaksi. Saaret ovat pieneen mittakaavaan rakennettuja oleskelupaikkoja tai rakennuksia, jotka tarjoavat kohteessa poikkeuksellisia elämyksiä. Yksityiskohtaisessa suunnitelmassa saaret on yhdistetty erilaisten polkujen verkostolla. Rantaa pitkin kulkee luonnonkivipolkuja, pitkospuut johdattavat vierailijat saavuttamattomille kosteikoille ja pyörä- ja autoliikennettä varten on minimitason kiinteitä reittejä. Eri elementit sijaitevat kohteen eri osissa ja niiden vaihtelevat muodot mahdollistavat monenlaiset tilapäiset käyttötavat. Ne tekevät kohteesta yhteisen paikan vapaa-ajalle, virkistykselle, kulttuurille ja luonnosta nauttimiselle. Samalla ne antavat puitteet asukkaiden, vierailijoiden ja kohteen muiden sidosryhmien välisille kohtaamisille.

The proposal is conceived as an archipelago, a collection of islands for the experience of the variety of landscapes. These islands are small scale built interventions that create exceptional moments in the site. In the development plan, the islands are connected through a network of different paths: mineral paths along the shore, a series of wooden decks to lead visitors into the inaccessible wetlands, and minimum stabilised soil paths for bicycle and car accesses. The collection of interventions appear scattered throughout the site with different formal approaches to enable a wide variety of temporary uses. They activate the site as a common ground for leisure, recreation, culture and enjoyment of nature. At the same time they also enable encounters within the inhabitants, the visitors and the multiple stakeholders present on the site.

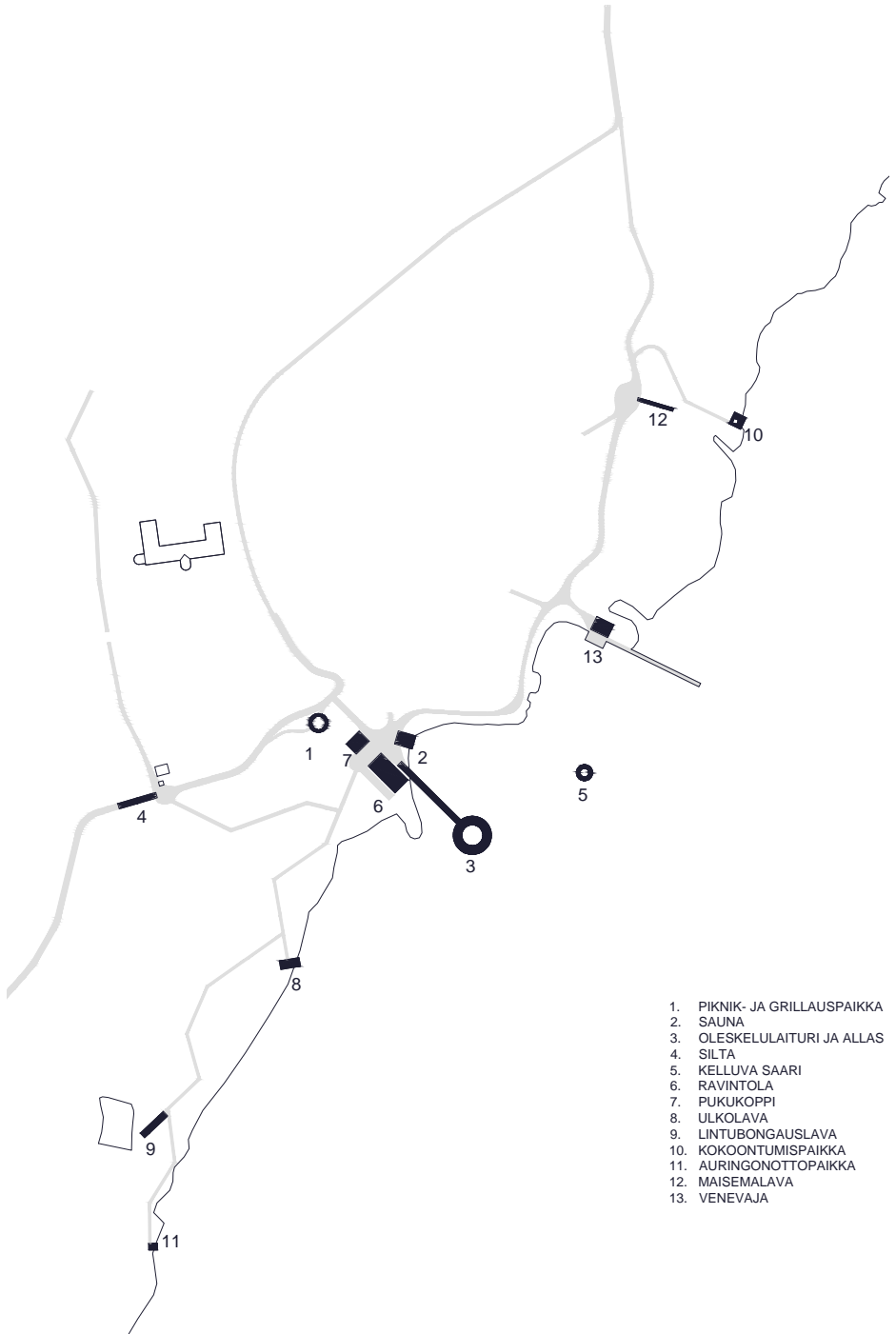

1. PIKNIK- JA GRILLAUSPAIKKA
2. SAUNA
3. OLESKELULAITURI JA ALLAS
4. SILTA
5. KELLUVA SAARI
6. RAVINTOLA
7. PUKUKOPPI
8. ULKOLAVA
9. LINTUBONGAUSLAVA
10. KOKOONTUMISPAIKKA
11. AURINGONOTTOPAIKKA
12. MAISEMALAVA
13. VENEVAJA

Anttilan järvenrannan kehittäminen - lintuperspektiivi
Anttila lakeshore development - birds eye view



YKSITYISKOHTAINEN KEHITTÄMISSUUNNITELMA

Alueen yksityiskohtaisessa kehittämissuunnitelmassa ehdotetaan kohteen moninapaista kehittämistä. Koko Anttilan tilakeskuksen alueelle on tekeillä myös asemakaava-alue. Alueen keskustaa kehitetään Europan 15 -arkkitehtuurikilpailussa ensimmäiseksi tulleen Anttila Farm Incubator konseptin mukaisesti. Alueesta suunnitellaan uudenlaista tuotantoa ja kiertotaloutta yhdistävää asuinalueita. Alueelle nousee asuinrakennusten ryhmiä, jotka jakautuvat konsentrisesti keskustan ympärille.

Olemassa olevan tien leventäminen muodostaa tärkeimmän pääsyreit-
tin rantaan. Rannan virkistyskäyttösuunnitelmassa on keinotekoisien
niemen pohjukkaan suunniteltu aurinkoterassilla varustettu ravintola,
järvenranta-sauna, allaslaituri ja muuta infrastruktuuria, kuten puku-
huoneet, suihkut ja veneiden lastauslaituri. Sieltä johtaa useita polkuja
kehittävän alueen pohjois- ja eteläosiin. Etelässä pitkospuut auttavat
vierailijat kosteikkojen yli useille pienille oleskelupaikoille, kuten lintu-
bongauspaikalle, pienelle näyttämölle veden ääressä tai rauhalliselle ja
suoja-alueelle aurinkoterassille. Pohjoiseen mentäessä rannan suuntaisesti
kulkeva pääpolku ohjaa vierailijat puolelisen seuran venevajan ohitse
oleskelupaikoille, joilta on näkymät järven poikki. Alueen eteläosa-
sa, Hankkijanojan puron yli kulkeva pieni silta luo uuden pyöräily- ja
kävelyreit-
tin rannan ja asuinalueiden välille. Uusi pyörätie jatkuu pohjois-
seen Sarvikallioon päin tilakeskuksen asuinalueen läpi. Rannan myö-
täisesti kulkeva kävelypolku yhdistyy tähän uuteen virkistysreittiin heti
rakennetun alueen ulkopuolella. Lisäksi useat pienet polut yhdistävät
rannan Anttilan tilakeskuksen asuinalueeseen.

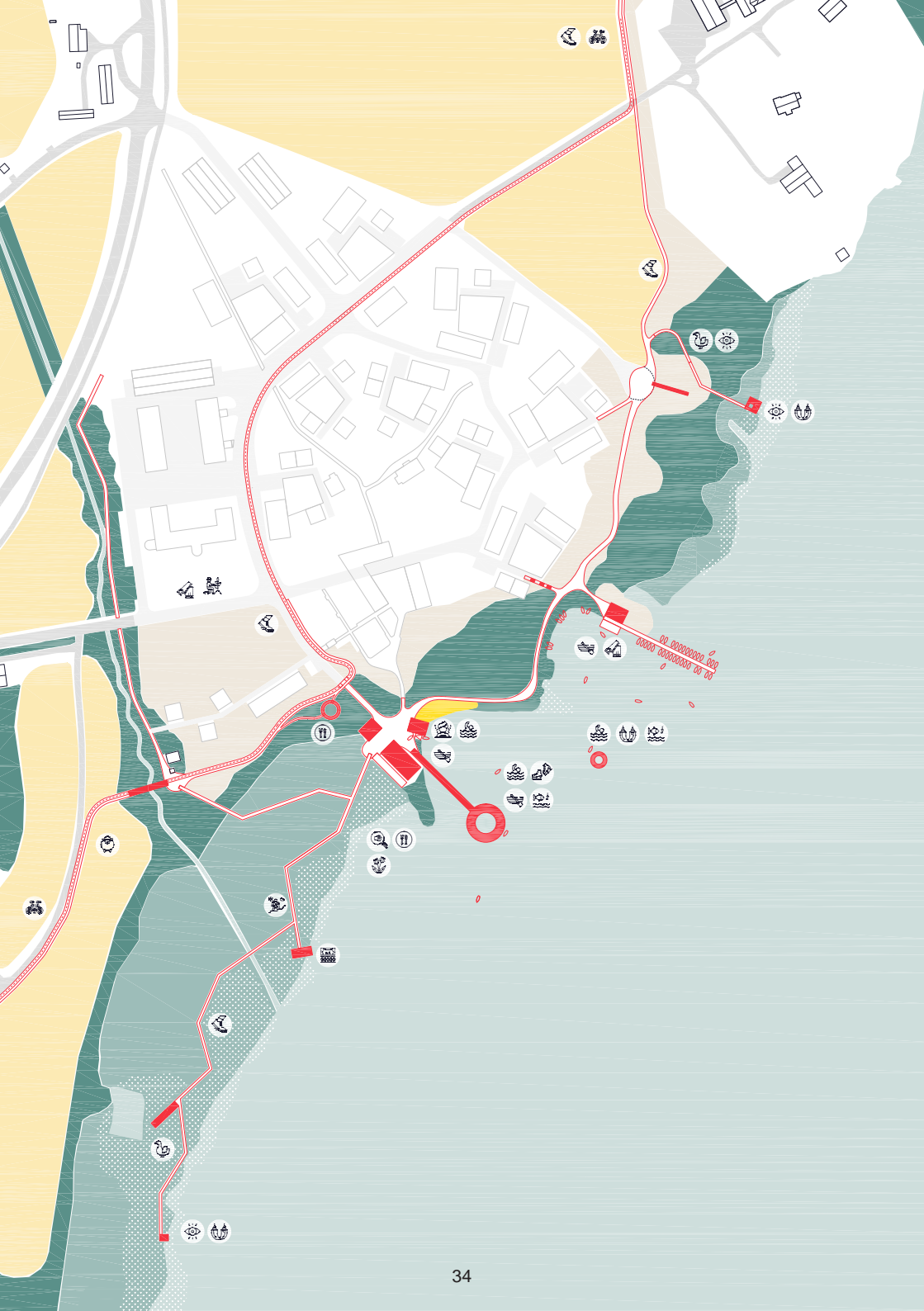









PRODUCTIVE / PRODUKTIIVISET AKTIVITEETIT

	Fishing / Kalastus
	Cooking / Ruuanlaitto
	Pasture / Laidun
	Beekeeping / Mehiläisten kasvatust
	Coworking / Yhteistyö
	Farming / Viljely
	Gardening / Puutarhanhoito

SPORTS / URHEILU

	Boating / Soutu
	Swimming / Uinti
	Ice Skating / Luistelu
	Trail Running / Polkujuoksu
	Hiking / Ulkoilu
	Biking / Pyöräily
	Dancing / Tanssi

LEISURE / VAPAAAJANVIETTO

	Sauna
	Resting / Taukopaikka
	Performing / Esintyä
	Eating & Drinking / Syödä ja juoda
	Playing / Leikkiä
	Site Seeing / Nähtävyyt
	Birdwatching / Lintubongaus

DEVELOPMENT PLAN

The development plan for the area proposes a multipolar development of the site. The center of the estate will be developed according to the plans of the Antilla Farm Incubator proposal, introducing a number of housing clusters, concentrically spread around the center of the site. The extension of an existing road will provide the main access to the waterfront, leading visitors to a cluster of activities, consisting of a restaurant with a sun deck, a Sauna with lake access, a pier with a pool and additional infrastructures like changing rooms, showers and a boat loading deck. From here on, several paths lead to the northern and southern part of the development area. In the south, wooden decks bring visitors across the wetlands to several small platforms, including a bird watching platform, a small stage with direct water access or a calm sunbathing deck as a hide-out at the end of the paths. On the northern side the main path along the coastline takes visitors past a boat house for the local cooperative to additional platforms offering views across the lake. A small bridge over the stream in the southern part of the estate allows a new bike and pedestrian path to link the site with Tuusula municipality. After crossing the site, the new bike path continues north towards Sarvikallio, while the main path along the waterfront joins this new recreational connection just outside the built area. In addition to that, several small paths link the waterfront with the main center of the site, creating a dense networks of circulation.

POLUT - THE PATHS

Alueen vanhoja polkuja hyödynnetään toteutuksessa ja uudet reitit on suunniteltu lähiympäristönsä hyvin soveltuviksi. Erityyppisillä reiteillä ja poluilla voi aluetta kokea eri tavoin. Uudet reitit mahdollistavat pääsyn aiemmin ulottumattomissa olleisiin paikkoihin. Ehdotuksessa on vaihtoehtoisia kulkureittejä, jotka yhdistävät Anttilan järvenrannan suoraan sekä Natura 2000 -luonnonsuojelualueeseen että Sarvikallioon. Näiden uusien yhteyksien ansiosta yleisö pääsee kohteeseen, ja se on erillään Anttilan asuinalueesta. Useita jalankulku- ja pyöräilyreittejä on suunniteltu yhdistämään Anttilan asuinalueetta ja sen julkisia rakennuksia järvenrantaan. Koska alueen suunnitteluperiaatteena on jättää mahdollisimman pieni jalanjälki ja säilyttää alueen palautettavuus, perustuu polkujärjestelmä kahteen päätyyppiin, joita ovat luonnonkivipolut ja korotetut reitit tai pitkospuut. Rakennettuja elementtejä yhdistävät luonnonkivipolut luovat tilan kokemuksen sekä toimivat lisäksi tarvittavina kulku-, evakuointi- ja logistiikkaväylinä. Tässä polkutyyppissä hyödynnetään maaperän ominaisuuksia sekä merkitään reunat ja askelmat hillitysti paikallisen graniitin avulla.

Toinen, korotettu polkutyyppi koostuu puutasoista, jotka johdattavat vierailijat kosteikkojen yli ja aiemmin saavuttamattomissa oleviin paikkoihin alueella. Nämä polut yhdistävät useita pussia oleskelupaikkoja toisiinsa. Elementit sijaitsevat alueen eri osissa tarjoten mahdollisimman monenlaisia piilopaikkoja järven rannassa.

A sequence of paths, some of the existing and others designed in relation to the characteristics of their immediate context, define different ways to experience the site and open up to previously inaccessible locations. Alternative accesses are proposed to directly link Anttila lakeshore with both natural protected areas Natura 2000 and Sarvikallio. These new connections allow the public to access the site and its autonomy from the Anttila residential area. Several pedestrian and bicycle connections are defined to foster the connection between the Anttila residential area and its public buildings with the lakeshore.

Following the design principles of a minimal footprint and reversibility, the path system is based on two main types of ways. As the connecting element between the built interventions, mineral paths serve as the curator of the spatial experience and additionally perform for all needed demands of circulation, evacuation and logistics. This path type makes use of the existing soil conditions and incorporates sorts of local granite to gently mark borders and steps. A second elevated path type consist of wooden decks that lead visitors across the wetlands and grant them access to previously unreachable places in the area. These paths connect a series of wooden decks. This collection of interventions appear scattered throughout the site, offering a maximum diversity of hide-outs along the lakefront.



Vilte - Yksinkertaisia polkuja; maalaus: Pekka Halosen "Oijustie"
Reference - Making simple paths; Painting: "Oijustie" by Pekka Halonen

TOIMENPIDEVALIKOIMA
PORTFOLIO OF INTERVENTIONS

HANKKEET
THE PROJECTS

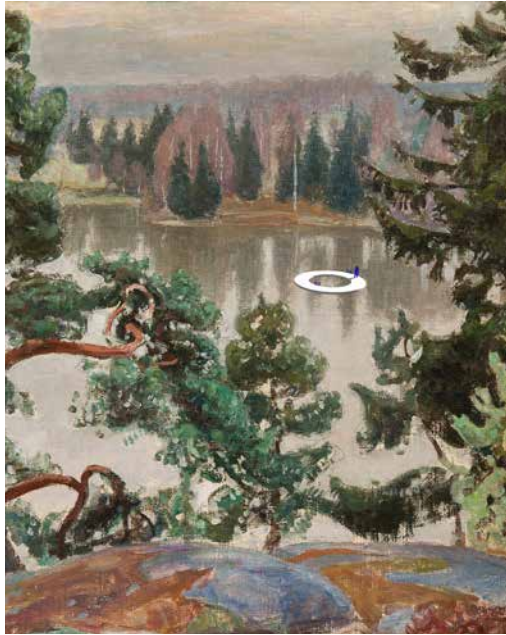

Kollaasi - kelluva saari: "Sarvikallio", Pekka Halosen maalaus
Collage - The Floating Island; Painting: "Tuusula Sarvikallio Cliffs" by Pekka Halonen

KELLUVA SAARI

THE FLOATING ISLAND

Pieni, ympyrän muotoinen lautta kelluu järven keskellä ja tarjoaa piilopaikan, josta on upeat 360 asteen näkymät alueelle ja mahdollisuus hypätä veteen ja jossa on rauhallista, koska se sijaitsee etäämpänä rannan vilinästä. Ankkurointikoukut ja tikkaat mahdollistavat pääsyn veneellä vesiteitse.

A small circular platform floats in the middle of the lake and offers a hide-out with magnificent 360 degrees views of the area, the possibility to jump into the water and the promise of temporary solitude far off the coast on the water. Mooring hooks and ladders allow access by boat and water.

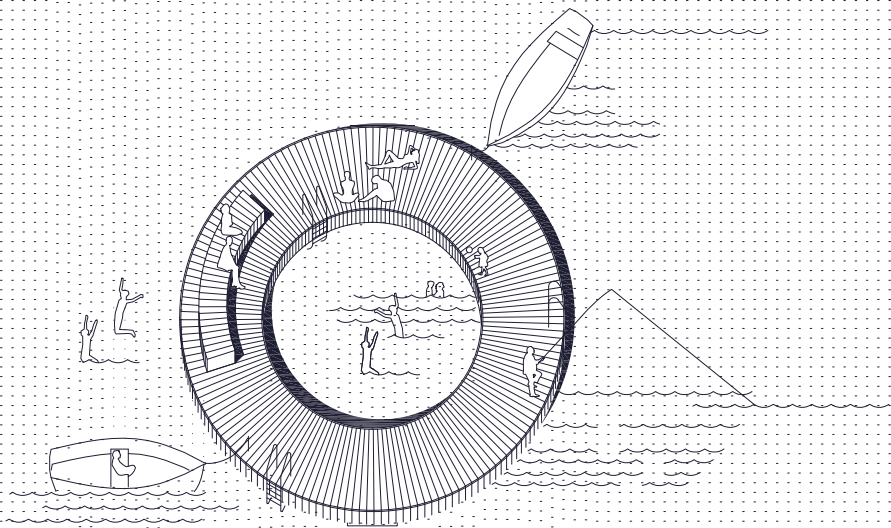

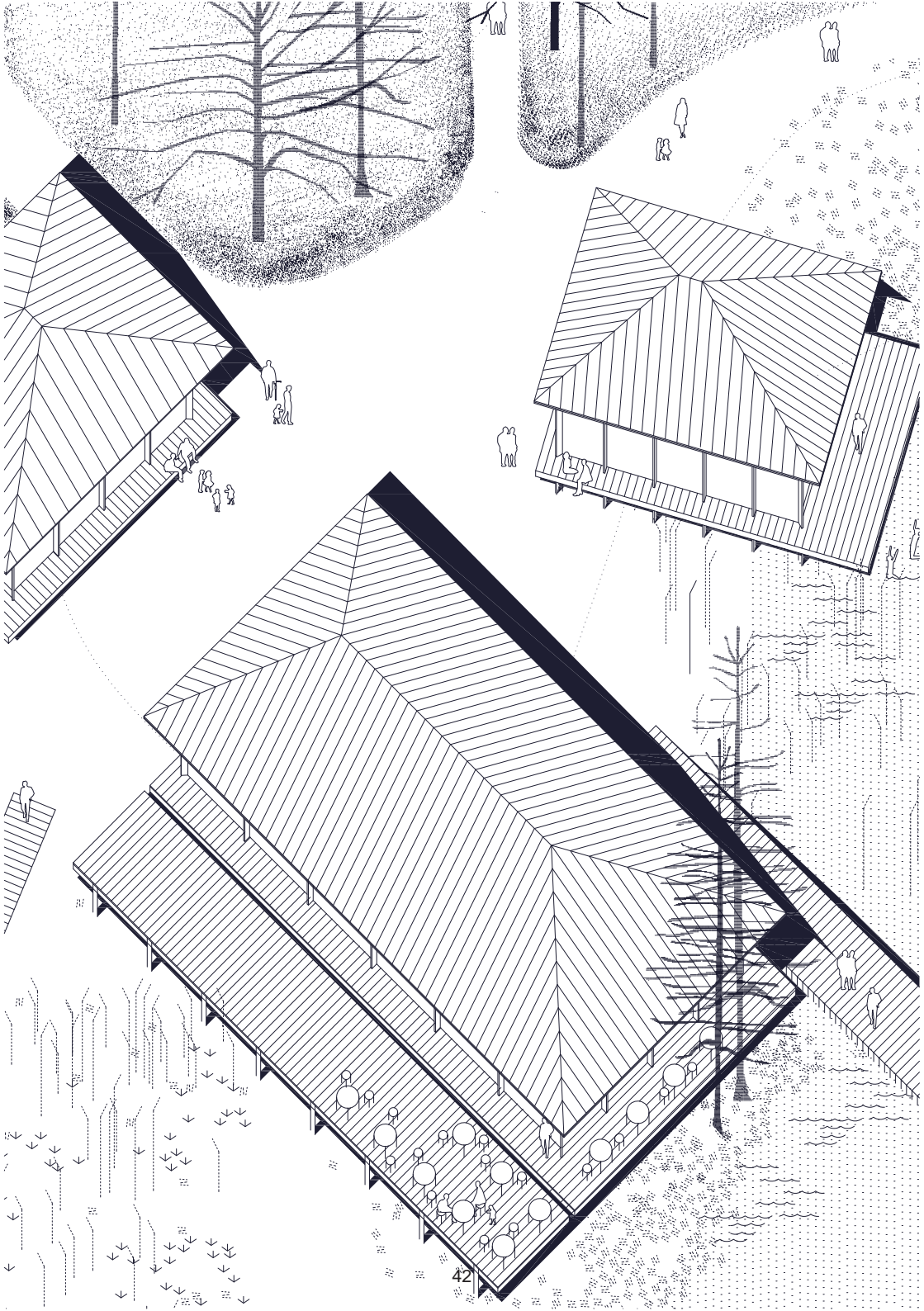



Referenssikohde - Taloryhmittymä: "Talo Kivesjärvellä", Pekka Halosen maalaus
Reference - Forming of a cluster; painting: "House in Kivesjärvi" by Pekka Halonen

RYHMÄ THE CLUSTER

Kolmen paviljongin ryhmä sijaitsee virkistyslaiturin sisäänkäynnillä, jolta on suora yhteys kohteen keskustaan. Paviljonkien välinen julkinen tila toimii suunnistusapuna ja kokoon-tumispaikkana. Päärakennuksessa on ravintola, johon kuuluu suuri terassi ja infopiste vierailijoille. Pienemmässä paviljongissa on yleisiä tiloja, kuten pukuhuoneet, wc ja säilytystila ulkoiluvälineiden vuokrausta varten. Kolmannessa paviljongissa on sauna, josta avautuu avoin terassi järvelle.

Kaikki osat toimivat monipuolisena kollektiivisena yksikkönä, mutta ne voidaan toteuttaa myös erikseen ja vaihteittain, esimerkiksi yhteistyössä jonkun alueelle tulevan toimijan kanssa. Rakenteet on suunniteltu keveiksi ja paviljonkimaisiksi noudattaen mahdollisimman pienen jalanjäljen periaatetta. Hankkeen tavoitteena on lisäksi määritellä CLT:n ja muiden kestävien rakennustapojen käyttö.

A cluster of three pavilions is located at the entrance of the recreational pier, in direct connection to the center of the site. The public space between them serves as an orientation and gathering point. The main house hosts the restaurant with a large terrace and an info point for visitors; A smaller pavilion offers public facilities like changing rooms, toilets and a storage for an outdoor equipment rental. A third pavilion contains a sauna with an open deck towards the lake.

All parts of the program perform as a diverse collective unit but can also function independently and can be realized in phases for example in relation to a functional symbiosis with some operator entering the area. The built structures are thought to be light pavilion-like buildings, following the project idea of a minimal intervention footprint. The project furthermore aims to define the use of CLT and other sustainable modes of constructions.

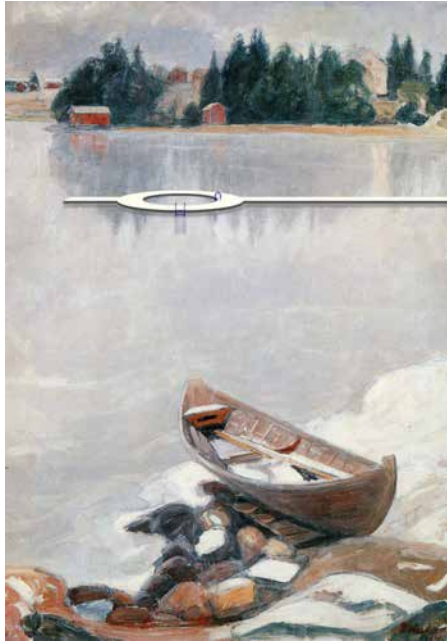

Kollaasi - allaslaituri: "Tuusulanjärvi jääty", Pekka Halosen maalaus
Collage - The Pool Pier; Painting: "Tuusulanjärvi Jääty" by Pekka Halonen

UIMA-ALLASLAITURI THE POOL PIER

Oleskelulaituri on suunniteltu paviljonkien jatkeeksi ja sen päähän voidaan toteuttaa kelluva uima-allas. Laituri on samalla järvilautan odotusalue ja kulkureitti altaalle. Pyöreä kansi tarjoaa tilaa lepäilyyn, auringonottoon, kalastukseen sekä uimiseen. Laiturit sekä uimismahdollisuudet voidaan toteuttaa monen tasoisina ja vaihteittain. Esimerkiksi uimapaikkana, jollainen rannassa jo onkin ja jonka kohentaminen edellyttäisi ranta-alueen perusteellista siivousta ja pientä tasoitusta. Alueelle voidaan myös tehdä tasokkaampi uimaranta, jolloin vesialuetta ruopataan enemmän. Laitureista ja uimarannasta laadittu selvitys on nähtävilläoloaineiston liitteenä.

The main recreational pier combines the water access to the site with a floating pool. The pier deck is at the same time the waiting area for the lake ferry and the access to the pool. The pool incorporates two water conditions, one towards the inside, offering a protected possibility to jump into the water. The other one is surrounding the structure: the open lake of Tuusula. The rounded deck provides an area for resting, sunbathing, fishing and swimming. A report of the piers is attached to the material.

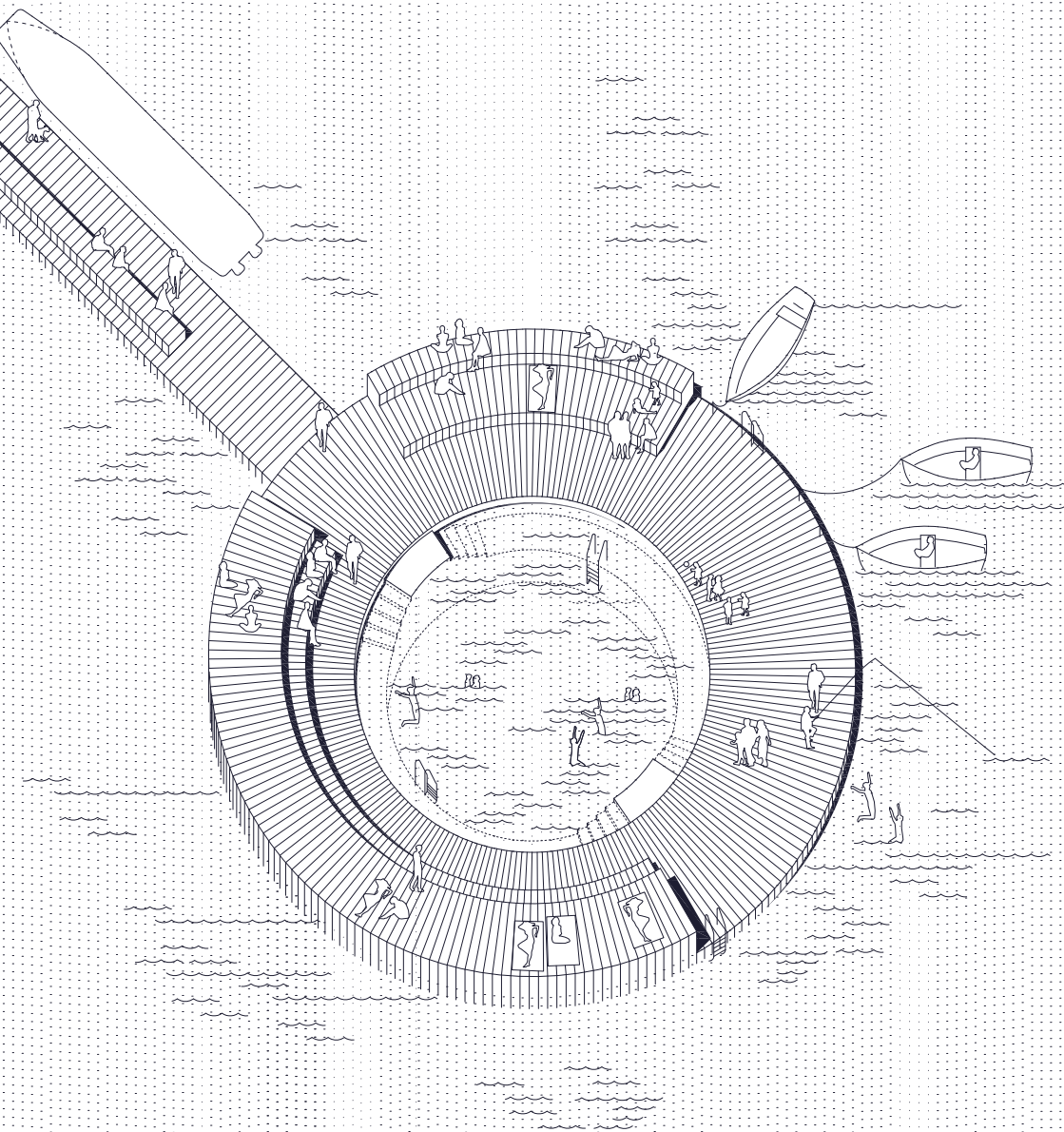



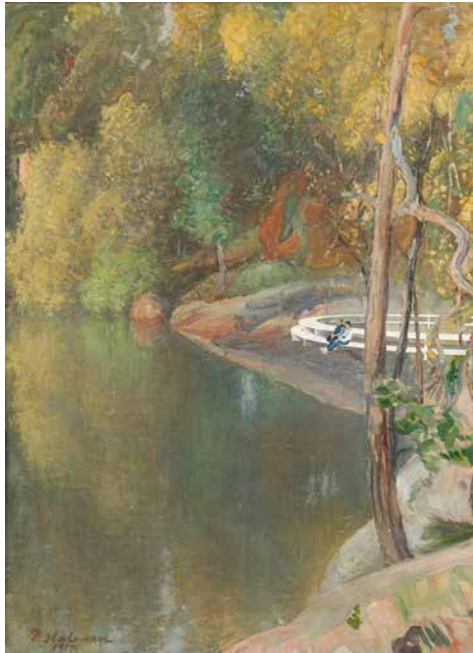

Kollaasi - piknik-paikka, Pekka Halosen maalaus
Collage - The Picnic Table, Painting by Pekka Halonen

PIKNIK- JA GRILLAUSPAIKKA

THE PICNIC TABLE

Yhteisiin juhlahetkiin on käytettävissä pyöreä ulkopöytä penkkeineen. Piknik-paikka soveltuu loistavasti yhteisöllisiin kokoontumisiin. Nuotipaikalla voi grillata ja kylmään aikaan sen äärellä voi lämmitellä ja paistaa makkarat.

A common exterior table offers to celebrate collective moments on-site; the circular shape frames a space for community gathering. The positioning of fireplaces in the center allows for activities such as cooking or heating even over the winter months.

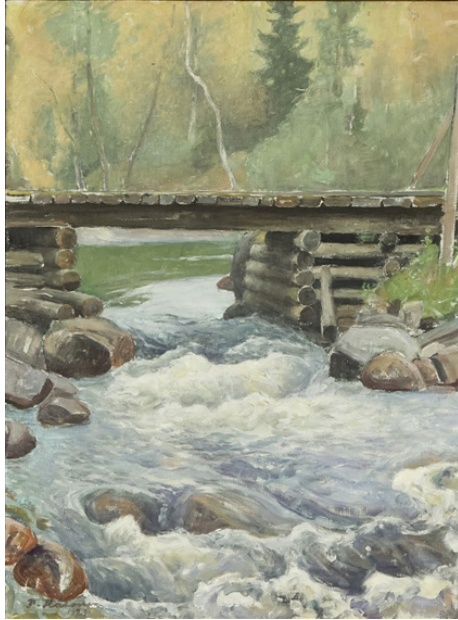

Referenssi - silta virran yli: "Kuhmoisten silta", Pekka Halosen maalaus
Reference - Crossing the stream Painting: "Bridge in Kuhmoinen" by Pekka Halonen

SILTA

THE BRIDGE

Hankkijanojan ylittävä silta on rakenteeltaan yksinkertainen elementti, joka lepää maassa virtaavan puron molemmin puolin. Silta on mitoitettu niin, että pyöräilijät ja jalankulkijat mahtuvat kulkemaan siitä samanaikaisesti.

The bridge over the stream is a simple structural element that lies over the soil connected to the two sides of the water stream that currently flows on the southern edge of the Anttila site. The bridge is dimensioned to allow the use by bicycle and pedestrian flows at the same time without interrupting each other.

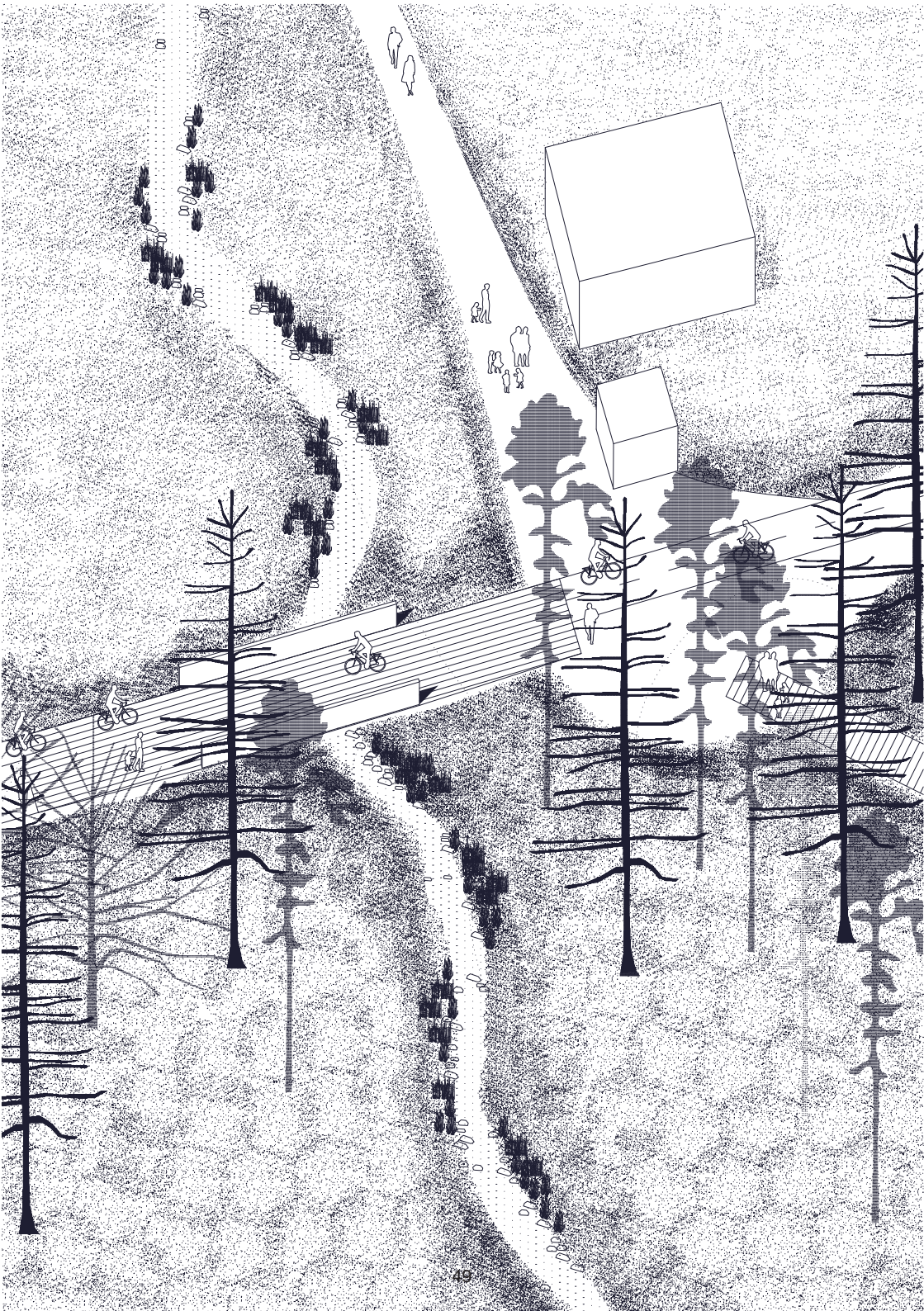

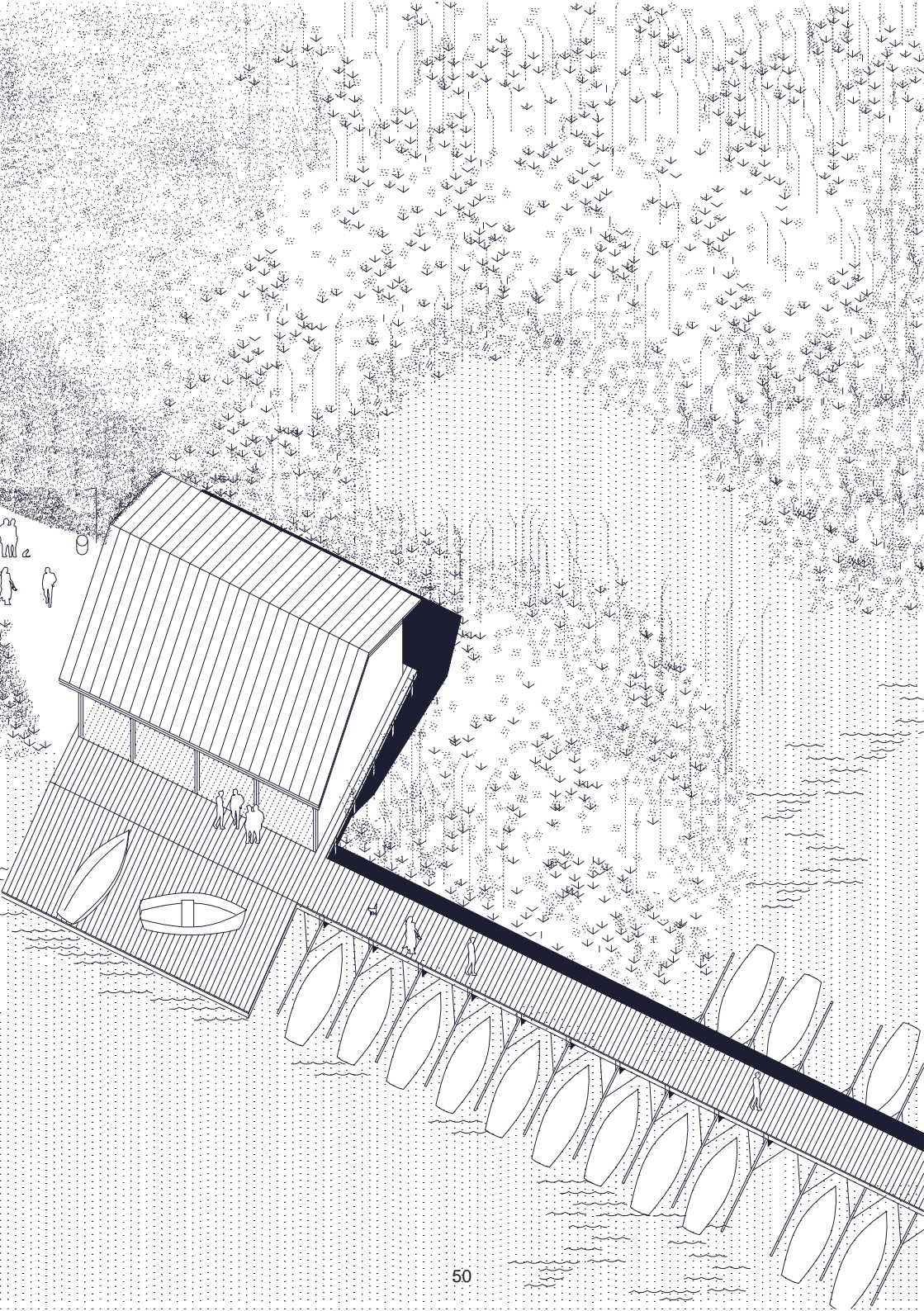



Referenssikuva - kesän nautintoja veden äärellä, "Kesä", Gunnar Berndtsonin maalaus
Reference - Summer pleasures by the water; Painting: "Summer" by Gunnar Berndtson

VENEVAJA *THE BOAT HOUSE*

Avoin venevaja toimii puolijulkisena kokoontumispaikkana, jossa korjataan, rakennetaan ja huolletaan veneitä. Se tarjoaa veneenomistajien yhteisölle puitteet ja infrastruktuurin tapaamisia, purjehdus- ja soutu-kursseja tai rakennustyöpajoja varten. Venevaja on hieman etäämpänä pääkävelyreitiltä yksityisyyden luomiseksi yhteisölle ja virkistyskävijöiden rauhan takia, mutta se näkyy kuitenkin riittävän hyvin houkutelukseen yksittäisiä uteliaita luokseen.

An open boat pavilion offers a semi-public gathering place for fixing, building and maintaining boats while providing the place and the infrastructure for the community of boat owners to meet, offer sailing and rowing courses or building workshops. The pavilion is set back from the main walking path in order to create a moment of privacy for the community and not disturb recreational visitors, while still being visible enough to attract curious individuals.



Havainnekuva: Oleskelutaso veden äärellä
Collage - Platform by the water

ALUSTAT

Ulkolava - porrastettu lava eteläisen kosteikon päällä tarjoaa helpon pääsyn veden ääreen ja mahdollisuuden järjestää kulttuuritapahtumia vaikuttavan luonnon keskellä.

Lintubongauslava - alusta, jolta pääsee katselemaan kosteikkoa korkeammasta näkökulmasta. Sen ansiosta voi havainnoida eri lajeja häiritsemättä lintuja ja kajoamatta alueen ekosysteemiin.

Kokoontumislava - pieni, erillinen lava pohjoisen kosteikon päädyssä on tarkoitettu yhteisön kokoontumisiin, auringonottoon ja lepäilyyn.

Auringonottokansi - erillinen kansi kosteikon eteläkärjessä, melkein kiinni Natura 2000 -alueessa. Tämä pienikokoinen rakennelma sijaitsee puisen kulkureitin päässä, joten luonnosta pääsee todella nauttimaan. Maisemapaikka sijaitsee vanhan kylän paikalla, josta avautuu laaja näkyjä järvelle.

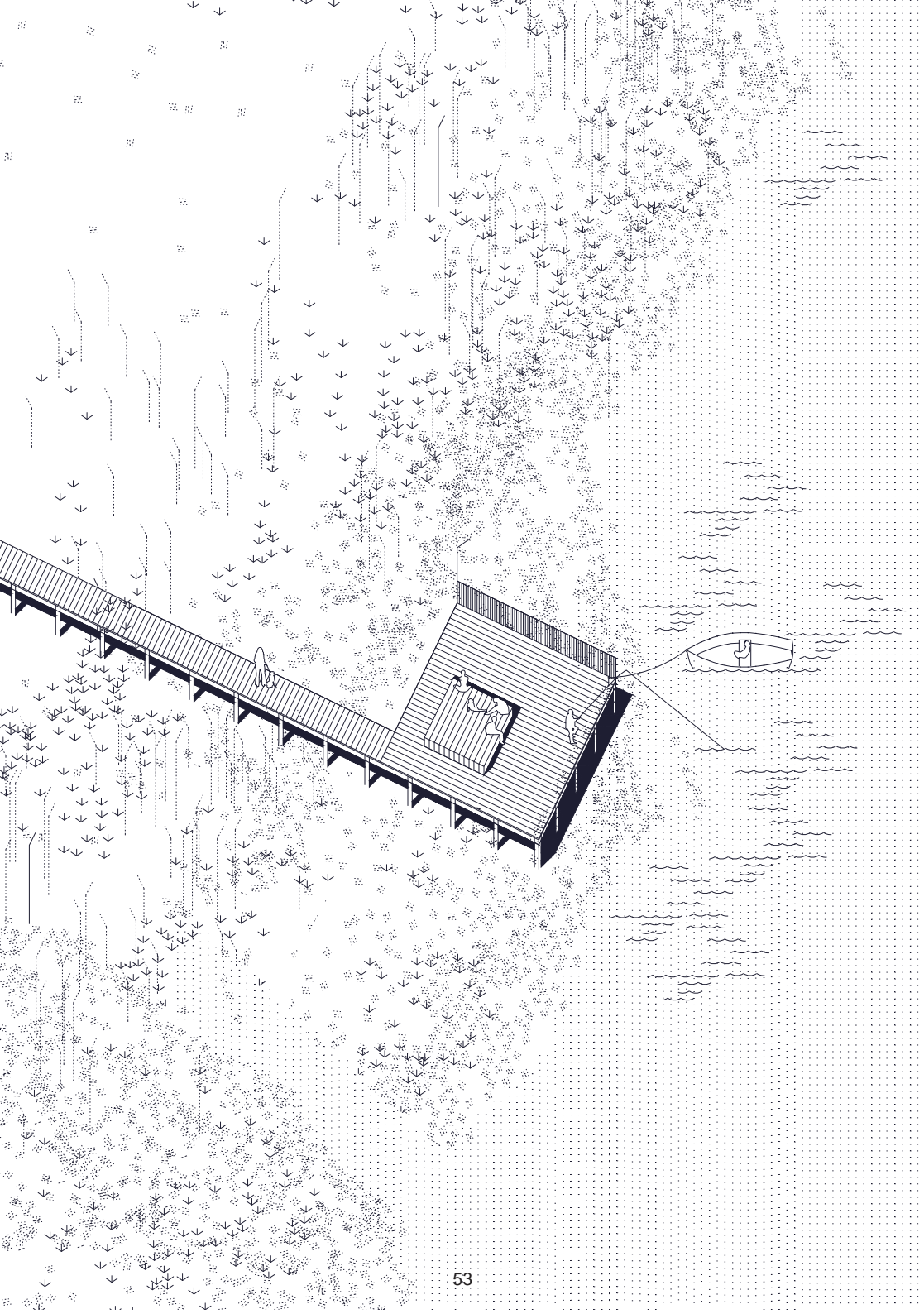



Havainnekuva: Lintubongauslava
Collage - Platform by the water

THE PLATFORMS

Exterior stage - A stepped platform over the southern wetland for gentle water access and the possibility of celebrating cultural events within the astonishing nature; Birdwatch platform - A platform that provides a higher point of view over the wetland to grant visibility of the different species without disturbing them or modifying their ecosystem; Gathering platform - A tiny and isolated platform at the end of the northern wetland for community gathering, sunbathing and resting; Sunbathing platform - An isolated platform in the southern point of the wetland, almost touching the Natura 2000 area. This little infrastructure is located at the end of the wooden path allowing for maximal exposure to nature; Sightseeing slide - Located where the old village used to be, this point allows for a wide visual perspective of the lake and defines a playful scenario for snowy wintertime.

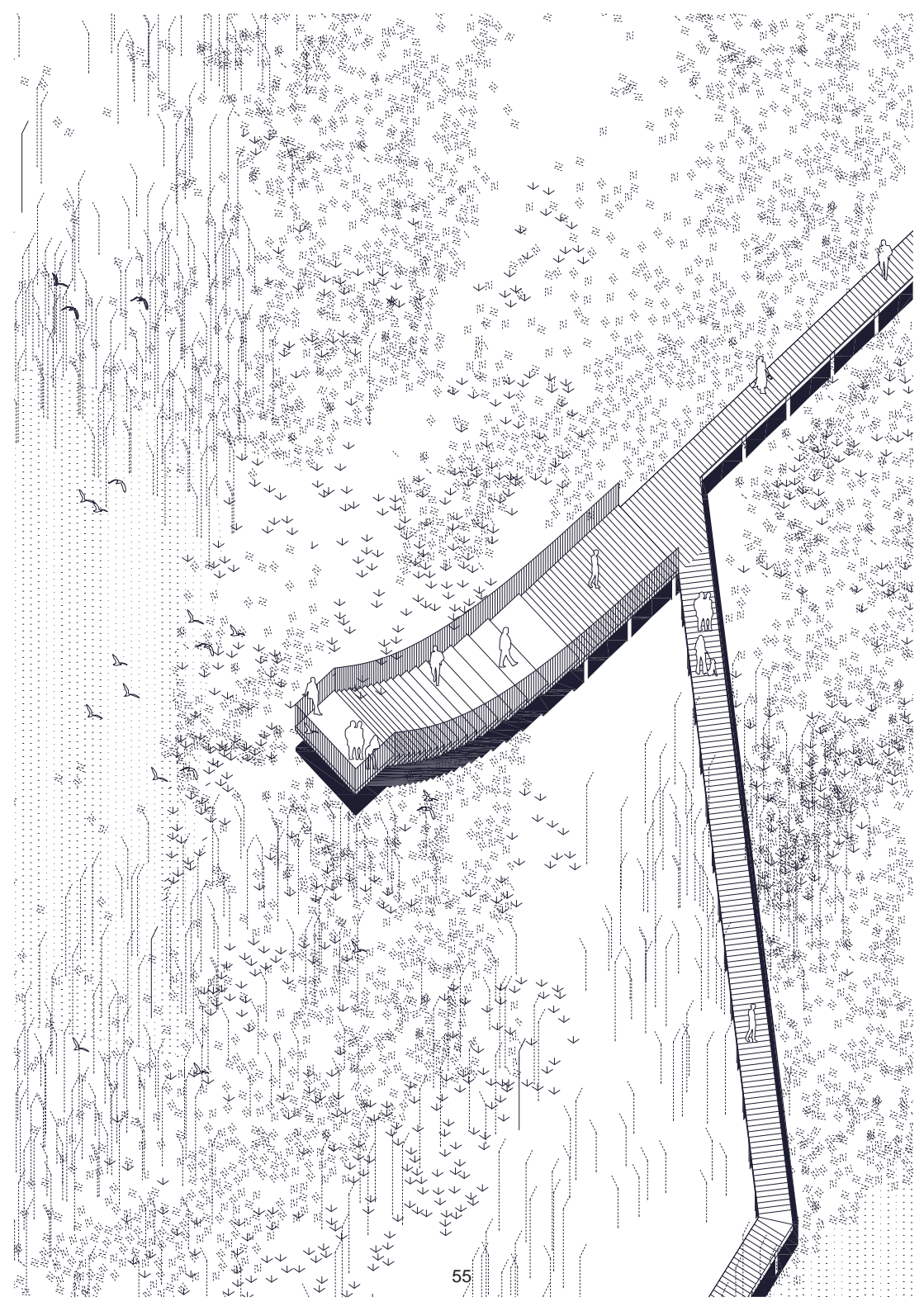

AKTIVOINTITYÖKALUT
TOOLS OF ACTIVATION

OSALLISTAVA PROSESSI
THE PARTICIPATORY PROCESS



Osallistumistilaisuus Tuusulan asukkaille, helmikuu 2020
Participatory Session with Tuusula residents, february 2020

KOHTEEN AKTIVOINTITYÖPAJAT

SITE ACTIVATION WORKSHOPS

Osana Anttilan kohteen aktivointistrategiaa toteutetaan rakennustyöpajoja paikallisten asukkaiden ja sidosryhmien kanssa. Ensimmäinen työpaja ottaa asukkaat, vierailijat ja sidosryhmät mukaan jonkin yhteisen rakennelman rakentamiseen ja kehitykseen. Alunperin tilaisuuden piti olla jo syksyllä, mutta koronan vuoksi se siirtyy tulevalle vuodelle. Osallistujat tekevät yhteistyötä sekä jakavat työkaluja, materiaaleja, toimintoja ja taitoja onnistuneen lopputuloksen aikaansaamiseksi. Rakentaminen halutaan toteuttaa mahdollisimman pienellä jalanjäljellä, käyttämällä vanhoja tekniikoita ja paikallisia materiaaleja. Esimerkkinä ovat puiset rakenteet maaston päällä.

As part of the activation strategy for Anttila site, a combination of interventions built by the municipality's technical department together with a set of construction workshop with local residents and stakeholders will be carried out. During these workshops, participants will work together in order to share tools, materials as well as to organize their actions according to their skills for achieving a successful result.

The first built intervention will be carried out by the municipality and it consists of an outdoor picnic table of 12,00m of diameter to celebrate collective gatherings on-site. Its circular shape frames a space for community gatherings. The positioning of a fireplace in the center allows for activities such as collective cooking as well as keeping warm over the winter months. The construction principles are based on the use of local material and vernacular techniques, such as wooden construction over the landscape, always with a minimal footprint.

